

豊鉄バス伊良湖本・支線の運行効率化と利用者の利便性の向上を図る為、下記のとおり見直しを図ります。

1. 伊良湖本線(①豊橋駅前休暇村伊良湖岬)系統の短縮。豊橋駅前⇄伊良湖岬を豊橋駅前⇄保美に変更します。(8.0往復 変更なし)
2. 伊良湖本線(③渥美病院保美)系統の一部を伊良湖岬まで延伸し、伊良湖本線(②渥美病院明神)系統と合わせて伊良湖本線(渥美病院休暇村明神)系統と伊良湖本線(渥美病院中里明神)の2系統に再編します。(4.5往復→10.5往復)
3. 一部の伊良湖本線(①豊橋駅前保美)系統に接続する形で伊良湖本線(④保美伊良湖岬)系統を新設します。(2.0往復)
4. 地元協議会から要望のある、「保養所入口」～「明神前」間に新設停留所(仮称「明和」)を設置します。
5. 伊良湖支線(⑥渥美病院保美)の休日ダイヤの見直します。(渥美病院発保美8:14発及び8:53発の統合(1本削減))

実施日 令和2年10月1日(木)(予定)

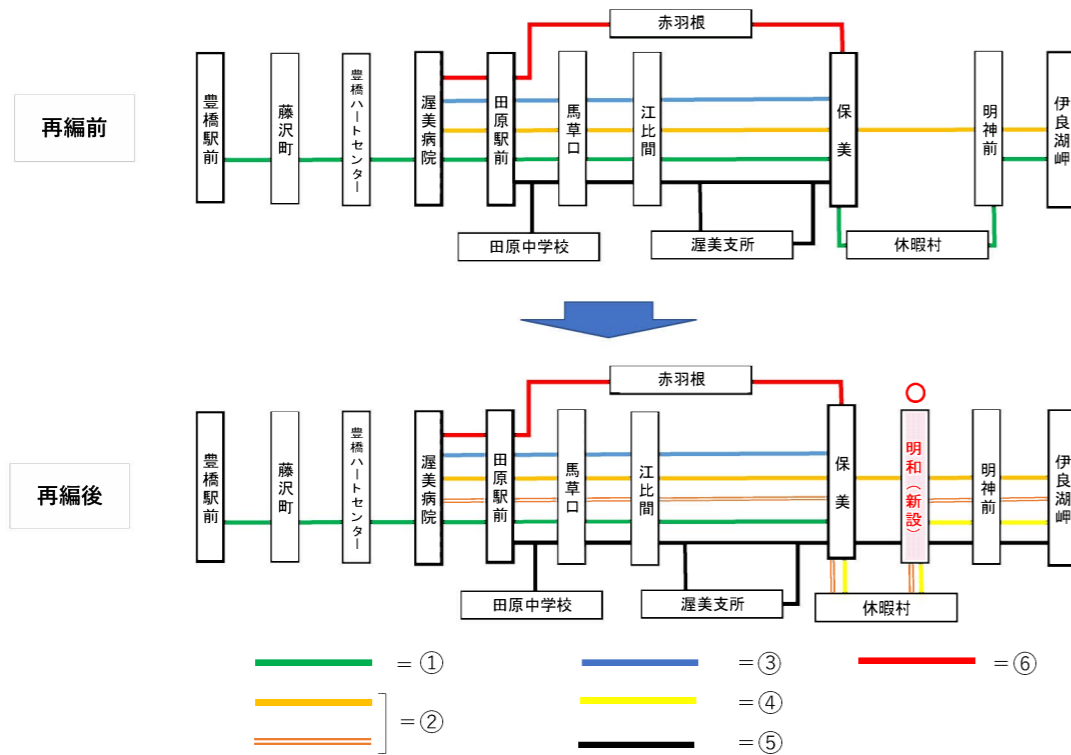

伊良湖本・支線 運行概要(現状)

路線名	補助	起点	経由地	終点	キロ程(km)	運行本数						1日平均	運行日
						往路(下り)			復路(上り)				
						登校日	休校日	休日	登校日	休校日	休日		
伊良湖本線	① 国県(市)	豊橋駅前	田原駅前 江比間 休暇村	伊良湖岬	53.3	8	8	8	8	8	8	8.0	通年
	② 国県(市)	渥美病院	江比間 明神前	伊良湖岬	29.1	3	3	3	6	6	6	4.5	通年
	③ 国市	渥美病院	江比間	保美	20.5	12	12	12	9	9	9	10.5	通年
		田原駅前			19.3	3	3	3	3	3	3	3.0	通年
	⑤ 自主	田原駅前	(高等学校登校日)	保美	19.3	1			3			2.0	高校登校
		田原駅前	(高等学校登校日)	保美	20.6	1						0.5	高校登校
市		田原中学校	(中学校登校日)	馬草口	9.0				1			0.5	中学登校
伊良湖支線	⑥ 国県(市)	渥美病院	赤羽根	保美	29	9	9	9	8	8	7	8.3	通年
	⑤ 市	保美		渥美支所	1.9	1						0.5	高校登校
計						39	35	35	38	34	33		

伊良湖本・支線 運行概要(再編(案))

路線名	補助	起点	経由地	終点	キロ程	運行本数						1日平均	運行日
						往路(下り)			復路(上り)				
						登校日	休校日	休日	登校日	休校日	休日		
伊良湖本線	① 国県(市)	豊橋駅前	田原駅前 江比間	保美	40.6	8	8	8	8	8	8	8.0	通年
	② 国県(市)	渥美病院	江比間 休暇村	伊良湖岬	33.2	6	6	6	6	6	6	10.5	通年
			江比間 明神前		29.8	4	4	4	5	5	5		
	③ 国市	渥美病院	江比間	保美	20.5	5	5	5	4	4	4	7.0	通年
					田原駅前	19.3	2	2	2	3	3		
	④ 市	保美	休暇村	伊良湖岬	12.7	2	2	2	2	2	2	2.0	通年
	⑤ 自主	田原駅前	(高等学校登校日)	伊良湖岬	27.9				1			0.5	高校登校
		田原駅前	(高等学校登校日)	保美	19.3	1			1			1.0	高校登校
		田原駅前	(高等学校登校日)	保美	20.6	1						0.5	高校登校
		市	田原中学校	(中学校登校日)	馬草口	9.0				1			0.5
市		田原駅前	(中学校登校日)	保美	19.3	1						0.5	中学登校
伊良湖支線	⑥ 国県(市)	渥美病院	赤羽根	保美	29.0	9	9	8	8	8	7	8.1	通年
	⑤ 市	保美		渥美支所	1.9	1						0.5	高校登校
計						40	36	35	39	36	35		